

## СТЕНД ДЛЯ ПОЛИВА ПЕЧАТНЫХ ФОРМ ЭМУЛЬСИЕЙ

Устройство предназначено для качественного нанесения трафаретной эмульсии ручным способом.

При этом полив осуществляется с помощью двух рук и достигаются:

- равномерное дозирование эмульсии по всей площади нанесения на печатную форму;
- контроль толщины нанесения покрытия.

Применение данной установки особенно важно при изготовлении печатных форм многоцветной печати.

верхний упор станда

усилительная гайка упора

основание станда

паз установки высоты подвижного узла

гайка регулировки давления пружины

цилиндр с пружиной

основание подвижного узла установки высоты

фиксатор узла установки высоты

верхний упор для формной рамы

нижний упор для формной рамы

нижний упор станда

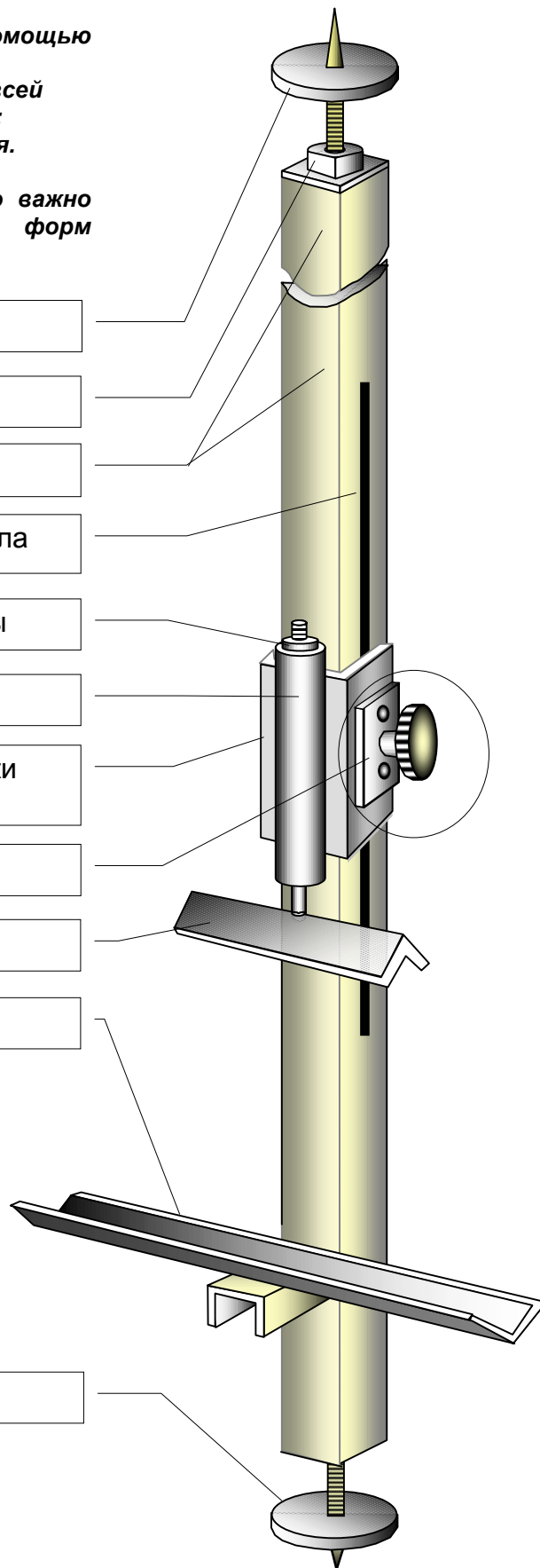



# СТЕНД ДЛЯ ПОЛИВА ПЕЧАТНЫХ ФОРМ ЭМУЛЬСИЕЙ (монтажный лист)

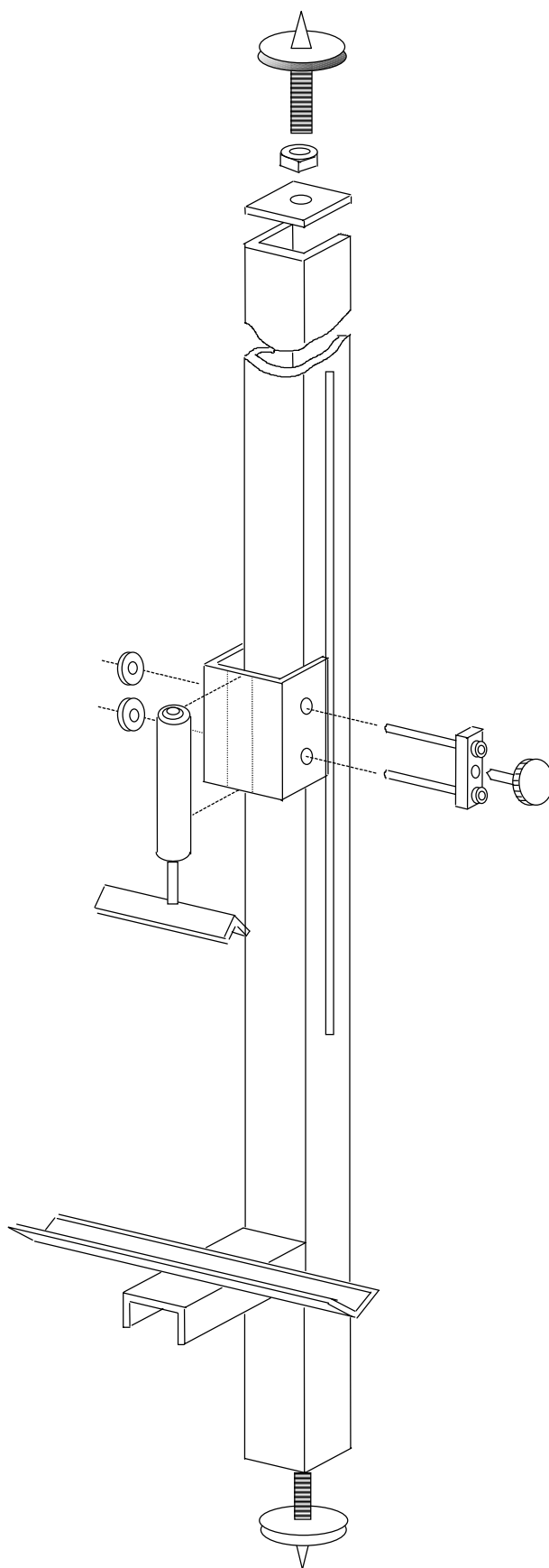



# СТЕНД ДЛЯ ПОЛИВА ПЕЧАТНЫХ ФОРМ ЭМУЛЬСИЕЙ (монтажный лист)

